

DESCRIÇÃO

A Bobina B039 da Adall Controls à **prova de explosão** é envolvida por uma **ferragem de aço** resistente e possui **interior totalmente resinado**, garantindo proteção contra **umidade** e durabilidade. Sua **estrutura robusta** é ideal para ambientes industriais exigentes, oferecendo **segurança e confiabilidade** mesmo em condições adversas.

Encapsulada em poliamiada 6.6, com classe de isolamento S 200°, disponível em conexão fio.

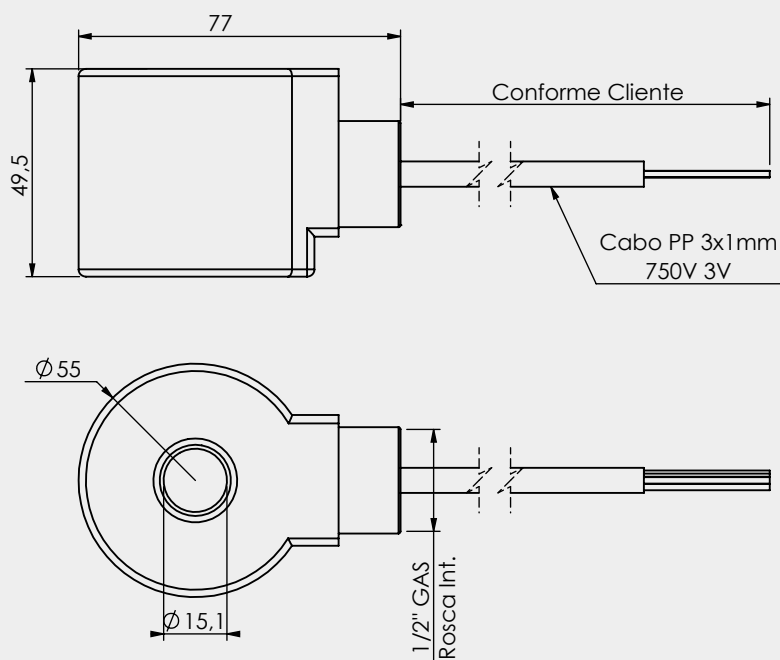
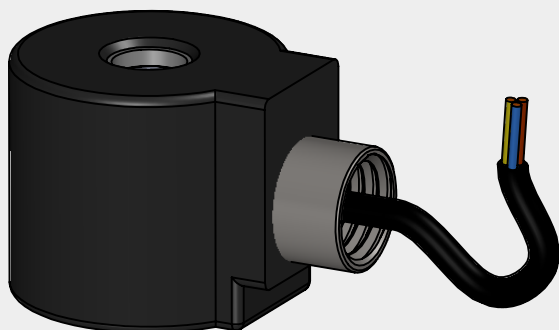

OPCIONAIS DISPONÍVEIS

PROPRIEDADES ELÉTRICAS	
Tensão (Volts)	Potência (Watts)
24 V	20 W
220 V	30 W

* Consulte a disponibilidade de diferentes tensões, potências e diâmetro interno

CARACTERÍSTICAS

- Variação admissível de tensão/resistência: ± 10%
- Temperatura de funcionamento: -40 a +55°C
- Conexão: Fio
- Grau de proteção: IP67
- Período de ligação: 100% ED
- Classe de isolamento: H (180°C)